

Grade NR 12

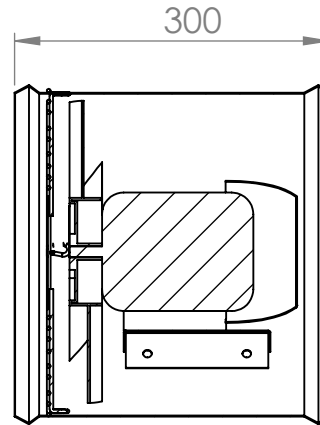

SEÇÃO A-A
ESCALA 1 : 7

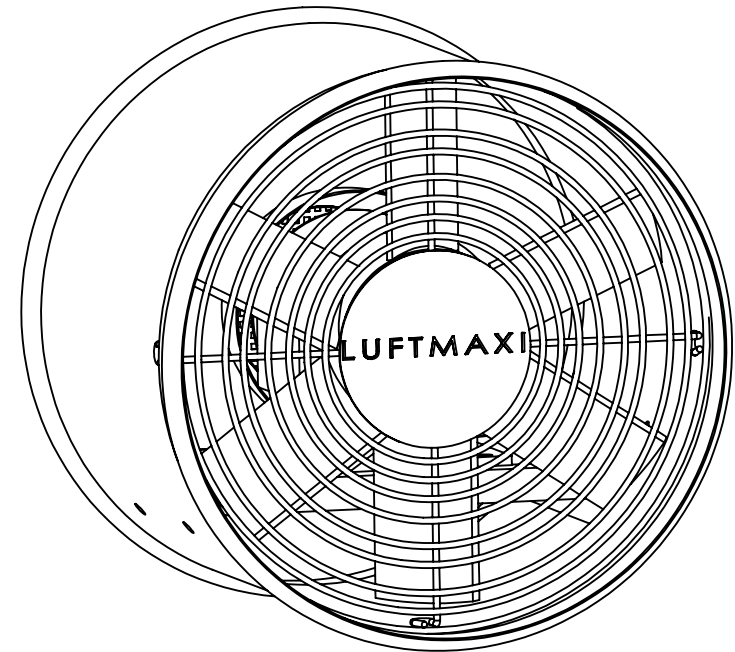

Exaustor Axial SL300 - M6

Diâmetro Externo: 300 mm

Largura: 300 mm

Voltagem: 220 V

Tensão: Monofásico

Proteção do Motor: IP-42

Potência: 0.25 HP

Rotação do Motor: 1070 RPM

Vazão: 1.500 M³/H

Pressão: 6 mmca

Ruido: 58 dBA

Frequência: 60 Hz

Hélices: 6 Pás em Nylon

Estrutura: Chapa Aço Galvanizado

Peso Líquido :9 Kg

Peso Bruto: 10 Kg



Descrição:

Exaustor Axial SL300 - M6

Material:

Unidade: mm

Massa: kg

Projetista: **Vitor da Rocha**

Data: 07/08/2017

Acabamento:

Desenhista: **Vitor da Rocha**

Formato: **A4**

Escala: 1:10

